

ZIMBARRA PLANTA:

VA. PROTETA	---
TRÁ. LINDHA	---
COLINA	---

CRVA PROJETO	CRVA CONSTRUÇÃO
--------------	-----------------

CAIBRCE	COIBRCE
---------	---------

SEBACE	BOMBEBOR
--------	----------

IBB - P	IBB - C
---------	---------

PREBENTURA	
------------	--

NOTAS

---	LMS-2: LINHA SIMPLES SECCIONADA/ CADEIENCIA 4x4
---	LFO-3: LINHA DUPLA CONTINUA
---	LFO-1: LINHA SIMPLES CONTINUA (CICLOVAIA / CICLOFAIXA)
---	LFO-2: LINHA SIMPLES SECCIONADA/ CADEIENCIA 4x4
---	LOC: LINHA DE CONTINUIDADE/ CADEIENCIA 2x2
---	LOC: LINHA DE CONTINUIDADE/ CADEIENCIA 1x1

---	---	---
---	---	---
---	---	---
---	---	---



PROJETO URBANISTICO - DITUR JOÃO PESSOA
 BOULEVARD DOS IPÊS

SETORES 01, 02, 03 E 04

PROJETO EXECUTIVO DATA EXECUÇÃO: 00/00/00

PROJETO DE SINALIZAÇÃO
 PLANTA_BAIXA_DE_SINALIZAÇÃO 1:200

TERMINAÇÃO GOMES

01
 03



CINFN202600261A



DETALHAMENTO SINALIZAÇÃO HORIZONTAL

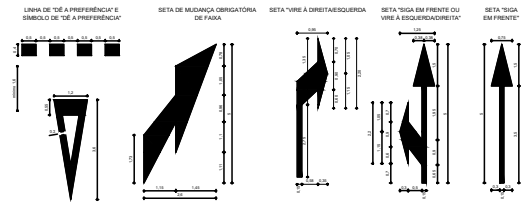

POSICIONAMENTO DA LEGENDA PARE E SETAS

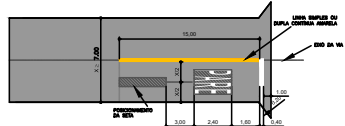

DETALHAMENTO SINALIZAÇÃO HORIZONTAL

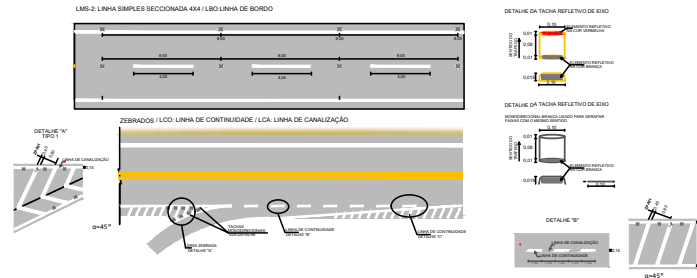

SINALIZAÇÃO VERTICAL PERMANENTE

SINAIS DE REGULAMENTAÇÃO



SINAIS DE ADVERTÊNCIA



SINAIS DE IDENTIFICAÇÃO



QUANTITATIVOS			
SINALIZAÇÃO VERTICAL PERMANENTE			
MODELO DE PLACA	CÓDIGO	DIMENSÃO (cm)	QUANTIDADE
	R-1	1 = 0,25	1
	R-25a	Ø = 1,00	1
	R-25b	Ø = 1,00	1
	A-32b	1 = 0,62 x 1,00	1
	I-1	1 = 3,00 x 1,50	1

POSICIONAMENTO VERTICAL

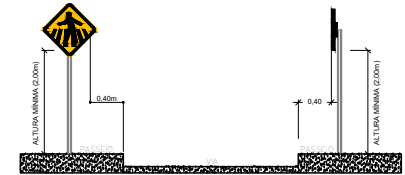

- Observações:
- 1) Cotas em metros;
 - 2) As placas em solo devem fazer um ângulo de 93° a 95° em relação fluxo de tráfego;
 - 3) As placas suspensas devem estar inclinadas de 3° a 5° para cima;
 - 4) Placas sobre passeio devem ter altura livre de no mínimo 2,0 metros e afastamento lateral do bordo da placa até o bordo de passeio de no mínimo 0,4 metros.

RESUMO DOS QUANTITATIVOS

SINALIZAÇÃO HORIZONTAL						
SINALIZAÇÃO HORIZONTAL						
TIPO	FUNÇÃO	USO	QUANTIDADE	VALOR UNITÁRIO (R\$)	VALOR TOTAL (R\$)	VALOR TOTAL (R\$)
IPF-1 - CÍRCULO	CONTINUA	AMARELO	1	6,50	6,50	7,42
IPF-1 - CÍRCULO	CONTINUA	AMARELO	1	6,50	6,50	7,94
IPF-1 - CÍRCULO	CONTINUA	AMARELO	1	6,50	6,50	9,36
IPF-1 - CÍRCULO	CONTINUA	AMARELO	1	6,50	6,50	10,78
IPF-1 - CÍRCULO	CONTINUA	AMARELO	1	6,50	6,50	12,20
IPF-1 - CÍRCULO	CONTINUA	AMARELO	1	6,50	6,50	13,62
IPF-1 - CÍRCULO	CONTINUA	AMARELO	1	6,50	6,50	15,04
IPF-1 - CÍRCULO	CONTINUA	AMARELO	1	6,50	6,50	16,46
IPF-1 - CÍRCULO	CONTINUA	AMARELO	1	6,50	6,50	17,88
IPF-1 - CÍRCULO	CONTINUA	AMARELO	1	6,50	6,50	19,30
IPF-1 - CÍRCULO	CONTINUA	AMARELO	1	6,50	6,50	20,72
IPF-1 - CÍRCULO	CONTINUA	AMARELO	1	6,50	6,50	22,14
IPF-1 - CÍRCULO	CONTINUA	AMARELO	1	6,50	6,50	23,56
IPF-1 - CÍRCULO	CONTINUA	AMARELO	1	6,50	6,50	24,98
IPF-1 - CÍRCULO	CONTINUA	AMARELO	1	6,50	6,50	26,40
IPF-1 - CÍRCULO	CONTINUA	AMARELO	1	6,50	6,50	27,82
IPF-1 - CÍRCULO	CONTINUA	AMARELO	1	6,50	6,50	29,24
IPF-1 - CÍRCULO	CONTINUA	AMARELO	1	6,50	6,50	30,66
IPF-1 - CÍRCULO	CONTINUA	AMARELO	1	6,50	6,50	32,08
IPF-1 - CÍRCULO	CONTINUA	AMARELO	1	6,50	6,50	33,50
IPF-1 - CÍRCULO	CONTINUA	AMARELO	1	6,50	6,50	34,92
IPF-1 - CÍRCULO	CONTINUA	AMARELO	1	6,50	6,50	36,34
IPF-1 - CÍRCULO	CONTINUA	AMARELO	1	6,50	6,50	37,76
IPF-1 - CÍRCULO	CONTINUA	AMARELO	1	6,50	6,50	39,18
IPF-1 - CÍRCULO	CONTINUA	AMARELO	1	6,50	6,50	40,60
IPF-1 - CÍRCULO	CONTINUA	AMARELO	1	6,50	6,50	42,02
IPF-1 - CÍRCULO	CONTINUA	AMARELO	1	6,50	6,50	43,44
IPF-1 - CÍRCULO	CONTINUA	AMARELO	1	6,50	6,50	44,86
IPF-1 - CÍRCULO	CONTINUA	AMARELO	1	6,50	6,50	46,28
IPF-1 - CÍRCULO	CONTINUA	AMARELO	1	6,50	6,50	47,70
IPF-1 - CÍRCULO	CONTINUA	AMARELO	1	6,50	6,50	49,12
IPF-1 - CÍRCULO	CONTINUA	AMARELO	1	6,50	6,50	50,54
IPF-1 - CÍRCULO	CONTINUA	AMARELO	1	6,50	6,50	51,96
IPF-1 - CÍRCULO	CONTINUA	AMARELO	1	6,50	6,50	53,38
IPF-1 - CÍRCULO	CONTINUA	AMARELO	1	6,50	6,50	54,80
IPF-1 - CÍRCULO	CONTINUA	AMARELO	1	6,50	6,50	56,22
IPF-1 - CÍRCULO	CONTINUA	AMARELO	1	6,50	6,50	57,64
IPF-1 - CÍRCULO	CONTINUA	AMARELO	1	6,50	6,50	59,06
IPF-1 - CÍRCULO	CONTINUA	AMARELO	1	6,50	6,50	60,48
IPF-1 - CÍRCULO	CONTINUA	AMARELO	1	6,50	6,50	61,90
IPF-1 - CÍRCULO	CONTINUA	AMARELO	1	6,50	6,50	63,32
IPF-1 - CÍRCULO	CONTINUA	AMARELO	1	6,50	6,50	64,74
IPF-1 - CÍRCULO	CONTINUA	AMARELO	1	6,50	6,50	66,16
IPF-1 - CÍRCULO	CONTINUA	AMARELO	1	6,50	6,50	67,58
IPF-1 - CÍRCULO	CONTINUA	AMARELO	1	6,50	6,50	69,00
IPF-1 - CÍRCULO	CONTINUA	AMARELO	1	6,50	6,50	70,42
IPF-1 - CÍRCULO	CONTINUA	AMARELO	1	6,50	6,50	71,84
IPF-1 - CÍRCULO	CONTINUA	AMARELO	1	6,50	6,50	73,26
IPF-1 - CÍRCULO	CONTINUA	AMARELO	1	6,50	6,50	74,68
IPF-1 - CÍRCULO	CONTINUA	AMARELO	1	6,50	6,50	76,10
IPF-1 - CÍRCULO	CONTINUA	AMARELO	1	6,50	6,50	77,52
IPF-1 - CÍRCULO	CONTINUA	AMARELO	1	6,50	6,50	78,94
IPF-1 - CÍRCULO	CONTINUA	AMARELO	1	6,50	6,50	80,36
IPF-1 - CÍRCULO	CONTINUA	AMARELO	1	6,50	6,50	81,78
IPF-1 - CÍRCULO	CONTINUA	AMARELO	1	6,50	6,50	83,20
IPF-1 - CÍRCULO	CONTINUA	AMARELO	1	6,50	6,50	84,62
IPF-1 - CÍRCULO	CONTINUA	AMARELO	1	6,50	6,50	86,04
IPF-1 - CÍRCULO	CONTINUA	AMARELO	1	6,50	6,50	87,46
IPF-1 - CÍRCULO	CONTINUA	AMARELO	1	6,50	6,50	88,88
IPF-1 - CÍRCULO	CONTINUA	AMARELO	1	6,50	6,50	90,30
IPF-1 - CÍRCULO	CONTINUA	AMARELO	1	6,50	6,50	91,72
IPF-1 - CÍRCULO	CONTINUA	AMARELO	1	6,50	6,50	93,14
IPF-1 - CÍRCULO	CONTINUA	AMARELO	1	6,50	6,50	94,56
IPF-1 - CÍRCULO	CONTINUA	AMARELO	1	6,50	6,50	95,98
IPF-1 - CÍRCULO	CONTINUA	AMARELO	1	6,50	6,50	97,40
IPF-1 - CÍRCULO	CONTINUA	AMARELO	1	6,50	6,50	98,82
IPF-1 - CÍRCULO	CONTINUA	AMARELO	1	6,50	6,50	100,24
IPF-1 - CÍRCULO	CONTINUA	AMARELO	1	6,50	6,50	101,66
IPF-1 - CÍRCULO	CONTINUA	AMARELO	1	6,50	6,50	103,08
IPF-1 - CÍRCULO	CONTINUA	AMARELO	1	6,50	6,50	104,50
IPF-1 - CÍRCULO	CONTINUA	AMARELO	1	6,50	6,50	105,92
IPF-1 - CÍRCULO	CONTINUA	AMARELO	1	6,50	6,50	107,34
IPF-1 - CÍRCULO	CONTINUA	AMARELO	1	6,50	6,50	108,76
IPF-1 - CÍRCULO	CONTINUA	AMARELO	1	6,50	6,50	110,18
IPF-1 - CÍRCULO	CONTINUA	AMARELO	1	6,50	6,50	111,60
IPF-1 - CÍRCULO	CONTINUA	AMARELO	1	6,50	6,50	113,02
IPF-1 - CÍRCULO	CONTINUA	AMARELO	1	6,50	6,50	114,44
IPF-1 - CÍRCULO	CONTINUA	AMARELO	1	6,50	6,50	115,86
IPF-1 - CÍRCULO	CONTINUA	AMARELO	1	6,50	6,50	117,28
IPF-1 - CÍRCULO	CONTINUA	AMARELO	1	6,50	6,50	118,70
IPF-1 - CÍRCULO	CONTINUA	AMARELO	1	6,50	6,50	120,12
IPF-1 - CÍRCULO	CONTINUA	AMARELO	1	6,50	6,50	121,54
IPF-1 - CÍRCULO	CONTINUA	AMARELO	1	6,50	6,50	122,96
IPF-1 - CÍRCULO	CONTINUA	AMARELO	1	6,50	6,50	124,38
IPF-1 - CÍRCULO	CONTINUA	AMARELO	1	6,50	6,50	125,80
IPF-1 - CÍRCULO	CONTINUA	AMARELO	1	6,50	6,50	127,22
IPF-1 - CÍRCULO	CONTINUA	AMARELO	1	6,50	6,50	128,64
IPF-1 - CÍRCULO	CONTINUA	AMARELO	1	6,50	6,50	130,06
IPF-1 - CÍRCULO	CONTINUA	AMARELO	1	6,50	6,50	131,48
IPF-1 - CÍRCULO	CONTINUA	AMARELO	1	6,50	6,50	132,90
IPF-1 - CÍRCULO	CONTINUA	AMARELO	1	6,50	6,50	134,32
IPF-1 - CÍRCULO	CONTINUA	AMARELO	1	6,50	6,50	135,74
IPF-1 - CÍRCULO	CONTINUA	AMARELO	1	6,50	6,50	137,16
IPF-1 - CÍRCULO	CONTINUA	AMARELO	1	6,50	6,50	138,58
IPF-1 - CÍRCULO	CONTINUA	AMARELO	1	6,50	6,50	140,00
IPF-1 - CÍRCULO	CONTINUA	AMARELO	1	6,50	6,50	141,42
IPF-1 - CÍRCULO	CONTINUA	AMARELO	1	6,50	6,50	142,84
IPF-1 - CÍRCULO	CONTINUA	AMARELO	1	6,50	6,50	144,26
IPF-1 - CÍRCULO	CONTINUA	AMARELO	1	6,50	6,50	145,68
IPF-1 - CÍRCULO	CONTINUA	AMARELO	1	6,50	6,50	147,10
IPF-1 - CÍRCULO	CONTINUA	AMARELO	1	6,50	6,50	148,52
IPF-1 - CÍRCULO	CONTINUA	AMARELO	1	6,50	6,50	149,94
IPF-1 - CÍRCULO	CONTINUA	AMARELO	1	6,50	6,50	151,36
IPF-1 - CÍRCULO	CONTINUA	AMARELO	1	6,50	6,50	152,78
IPF-1 - CÍRCULO	CONTINUA	AMARELO	1	6,50	6,50	154,20
IPF-1 - CÍRCULO	CONTINUA	AMARELO	1	6,50	6,50	155,62
IPF-1 - CÍRCULO	CONTINUA	AMARELO	1	6,50	6,50	157,04
IPF-1 - CÍRCULO	CONTINUA	AMARELO	1	6,50	6,50	158,46
IPF-1 - CÍRCULO	CONTINUA	AMARELO	1	6,50	6,50	159,88
IPF-1 - CÍRCULO	CONTINUA	AMARELO	1	6,50	6,50	161,30
IPF-1 - CÍRCULO	CONTINUA	AMARELO	1	6,50	6,50	162,72
IPF-1 - CÍRCULO	CONTINUA	AMARELO	1	6,50	6,50	164,14
IPF-1 - CÍRCULO	CONTINUA	AMARELO	1	6,50	6,50	165,56
IPF-1 - CÍRCULO	CONTINUA	AMARELO	1	6,50	6,50	166,98
IPF-1 - CÍRCULO	CONTINUA	AMARELO	1	6,50	6,50	168,40
IPF-1 - CÍRCULO	CONTINUA	AMARELO	1	6,50	6,50	169,82
IPF-1 - CÍRCULO	CONTINUA	AMARELO	1	6,50	6,50	171,24
IPF-1 - CÍRCULO	CONTINUA	AMARELO	1	6,50	6,50	172,66
IPF-1 - CÍRCULO	CONTINUA	AMARELO	1	6,50	6,50	174,08
IPF-1 - CÍRCULO	CONTINUA	AMARELO	1	6,50	6,50	175,50
IPF-1 - CÍRCULO	CONTINUA	AMARELO	1	6,50	6,50	176,92
IPF-1 - CÍRCULO	CONTINUA	AMARELO	1	6,50	6,50	178,34
IPF-1 - CÍRCULO	CONTINUA	AMARELO	1	6,50	6,50	179,76
IPF-1 - CÍRCULO	CONTINUA	AMARELO	1	6,50	6,50	181,18
IPF-1 - CÍRCULO	CONTINUA	AMARELO	1	6,50	6,50	182,60
IPF-1 - CÍRCULO	CONTINUA	AMARELO	1	6,50	6,50	184,02
IPF-1 - CÍRCULO	CONTINUA	AMARELO	1	6,50	6,50	185,44
IPF-1 - CÍRCULO	CONTINUA	AMARELO	1	6,50	6,50	186,86
IPF-1 - CÍRCULO	CONTINUA	AMARELO	1	6,50	6,50	188,28
IPF-1 - CÍRCULO	CONTINUA	AMARELO	1	6,50	6,50	189,70
IPF-1 - CÍRCULO	CONTINUA	AMARELO	1	6,50	6,50	191,12
IPF-1 - CÍRCULO	CONTINUA	AMARELO	1	6,50	6,50	192,54
IPF-1 - CÍRCULO	CONTINUA	AMARELO	1	6,50	6,50	193,96
IPF-1 - CÍRCULO	CONTINUA	AMARELO	1	6,50	6,50	195,38
IPF-1 - CÍRCULO	CONTINUA	AMARELO	1	6,50	6,50	196,80
IPF-1 - CÍRCULO	CONTINUA	AMARELO	1	6,50	6,50	198,22

BANDEIRA SIMPLES

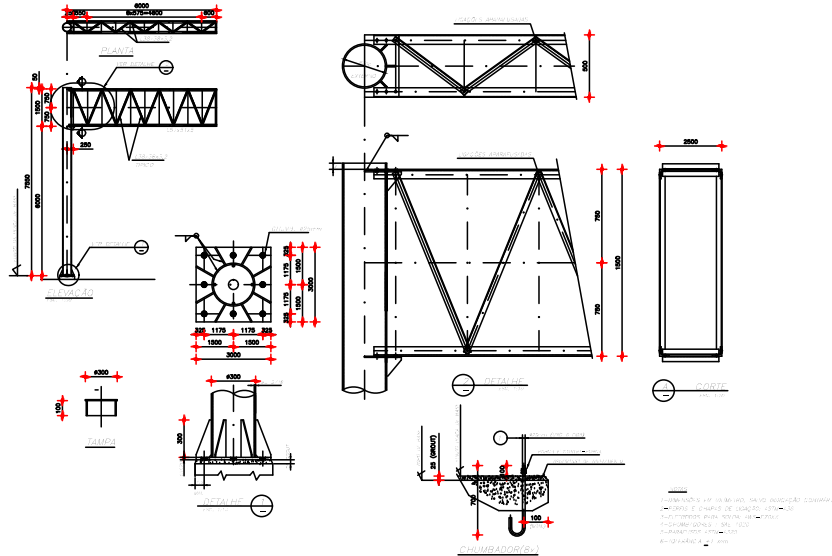

LEGENDA: PLANTAS

CRISIA PROJETO	CRISIA CONSTRUÇÃO
CADENCE	COBENCE
SEMACS	BOMBOMBOS
ISE - P	ISE - C
PRESENTURA	

BLOCO DE FUNDAÇÃO PARA PÓRTICO E BANDEIRA SIMPLES

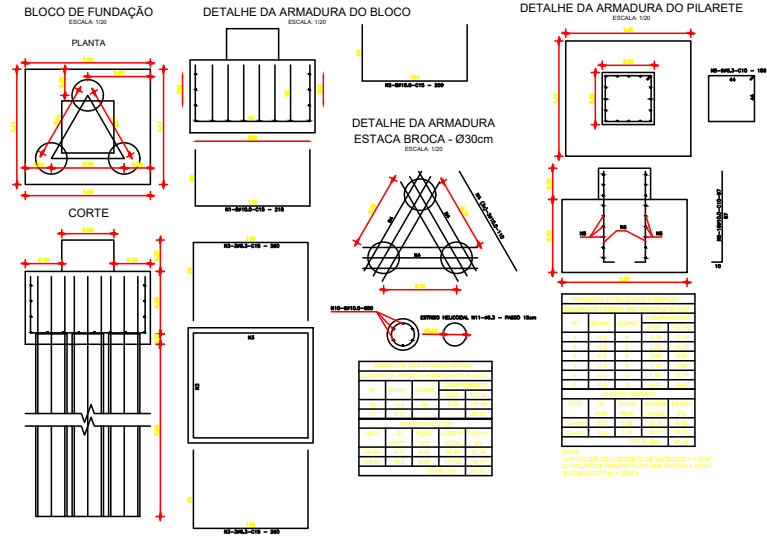

NOTAS

100	IDENTIFICAÇÃO	04/24
101	PROJETO TÉCNICO	04/2024
102	APROVAMENTO ANÁLISE (DATA DE 17/03/2024)	04/2024
103	APROVADO EM PROJETO	04/2024

UMPRUUM
 PROJETOS INTEGRADOS

PROJETO URBANÍSTICO - DITUR JOÃO PESSOA
 BOULEVARD DOS PÉS

SETORES 01, 02, 03 E 04

PROJETO EXECUTIVO DATA EXECUÇÃO: 00/00/00

PROJETO DE SINALIZAÇÃO
 DETALHES_BANDEIRA_SIMPLES

03
 03

